

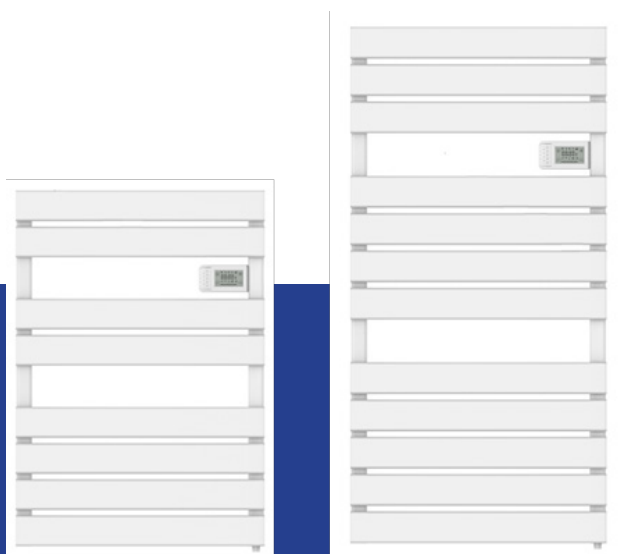

ESPECIALISTAS EN CLIMATIZACIÓN

TOALLERO ELÉCTRICO PLANO MODELOS FLB500 / FLB750

Manual de instrucciones



- Gracias por preferir nuestros productos.
- Para un funcionamiento adecuado, por favor lea detenidamente el manual y consévalo en un lugar seguro.
- En caso de que extravié el Manual de Usuario, por favor visite www.anwo.cl
- Anwo se reserva el derecho a interpretar este manual, el cual estará sujeto a cambios a mejoras del producto sin aviso previo.

ADVERTENCIAS

PRECAUCIÓN: Algunas partes de este producto pueden sobrecalentarse y causar quemaduras. Se debe prestar especial atención cuando hay niños y personas vulnerables.

Debe seguir las pautas de seguridad habituales al usar productos eléctricos, especialmente en presencia de niños.

- Lea las instrucciones atentamente.
- El producto está diseñado exclusivamente para uso doméstico.
- El artículo debe ser usado solo para lo que fue diseñado.
- Revise el artículo cuidadosamente antes de usar.
- No encienda el calentador si presenta alguna falla o si el cable está dañado.
- Mantenga esta unidad y su cable alejados de fuentes de calor, objetos afilados o cualquier cosa que pueda dañarla.

- **¡ADVERTENCIA!** Los niños deben ser supervisados para evitar que ellos jueguen con el aparato.
- **¡ADVERTENCIA!** El aparato de calefacción no debe colocarse inmediatamente debajo de una base de toma de corriente.
- **¡ADVERTENCIA!** El aparato de calefacción no debe colocarse en contacto directo con el piso o pared.
- **¡ADVERTENCIA!** El aparato de calefacción no debe colocarse cerca de cortinas, materiales inflamables, combustibles o recipientes presurizados..

- Conecte el producto solo una fuente de corriente alterna.
- Si el cable de alimentación está dañado, debe ser sustituido por un cable o conjunto especial a suministrar por el fabricante, por su servicio de postventa o por el personal calificado similar con el fin de evitar un peligro.
- Asegúrese de que el calentador esté conectado a la red eléctrica (220V), como se indica en el calentador.
- El enchufe macho de conexión debe ser conectado solamente a un enchufe hembra de las mismas características técnicas del enchufe macho en materia.
- No enchufe el artículo antes de que esté montado en la pared o sobre las patas de soporte.
- Enchufe el calentador solo a un enchufe con conexión a tierra.
- No utilice una fuente de alimentación no estándar.
- Antes de enchufar el calefactor, asegúrese de que esté apagado.
- No use este artículo al aire libre.
- Evite colocar objetos en las salidas de aire.
- Siempre debe apagar y desenchufar el calentador cuando no se use durante mucho tiempo.
- Preste especial atención si el calefactor se utiliza en habitaciones donde residen niños, personas con capacidad reducida o ancianos.
- El calentador no debe instalarse directamente debajo de una toma de corriente.
- El cable de corriente no debe colocarse debajo de ningún tipo de alfombra. Asegúrese de que el cable esté tendido de tal manera que nadie pueda tropezar con él.
- El calentador no debe usarse si el cable o el enchufe están dañados. El calefactor no debe utilizarse si se ha caído al suelo o se ha dañado de cualquier otra forma que provoque un mal funcionamiento.
- Para evitar situaciones peligrosas, el cable debe ser reparado por el fabricante o por un experto, si se ha dañado.

- Utilice solo piezas de repuesto originales para la reparación.
- Evite el uso de cables de extensión, que pueden sobrecalentarse y posiblemente provocar un incendio.
- Nunca cubra las rejillas de ventilación del calentador. Evite los posibles peligros de incendio asegurándose de que las entradas de aire no estén bloqueadas ni cubiertas. El calentador debe usarse en habitaciones con pisos planos.
- El calentador no debe instalarse cerca de materiales inflamables de ningún tipo porque siempre puede haber riesgo de incendio.
- El calentador nunca debe usarse en habitaciones donde se almacene gasolina, pintura u otros líquidos inflamables, como en una bodega.
- Nunca toque un calentador eléctrico con las manos mojadas. El calentador debe instalarse de manera que una persona que se duche o se bañe no pueda entrar en contacto directo con él.
- El calentador se calienta cuando está encendido. Por lo tanto, tenga cuidado y evite quemar su piel.
- Evite sobrecargar la red (el circuito) donde está conectado el calentador. El calentador puede sobrecargar el circuito si otros dispositivos eléctricos están conectados a la misma toma de corriente.
- Este aparato no está diseñado para ser usado por personas (incluido niños) cuyas capacidades físicas, sensoriales o mentales estén reducidas, o carezcan de experiencia o conocimiento, salvo si han tenido supervisión o instrucciones relativas al uso del aparato por una persona responsable de su seguridad.
- Los niños no deben jugar con el dispositivo. La limpieza y el mantenimiento no deben ser realizados por niños sin supervisión.
- Los niños menores de 3 años deben mantenerse alejados del dispositivo, a menos que estén bajo supervisión constante.
- Los niños de 3 a 8 años solo pueden encender / apagar el dispositivo, suponiendo que el dispositivo esté montado de acuerdo con las instrucciones de montaje y que los niños hayan recibido instrucción o supervisión sobre el uso seguro del dispositivo y comprendan los peligros involucrados.
- Está prohibido colocar el objeto en el agua.
- Proteja el producto de los impactos de las esquinas afiladas y de la humedad.
- No toque el calefactor con las manos mojadas.
- Si hay agua en la superficie del calefactor, desconéctelo inmediatamente.
- Si el calentador cae en el agua, desconéctelo inmediatamente. No meta las manos en el agua.
- Siempre desconecte el artículo después de su uso, antes de limpiarlo o si encuentra defectos.
- Cuando apague el calentador, mantenga la mano en el enchufe y tire de él. No tirar ni torcer el cable.
- No enrolle el cable alrededor del aparato después del uso.
- Aplane suavemente el cable cuando no use el calentador.
- Asegúrese de que la línea de energía fija tenga un interruptor de desconexión que permita que el dispositivo se desconecte completamente de la red eléctrica doméstica (incluido el cable piloto, cuando esté presente, de acuerdo con las reglas de cableado).
- Eliminar este aparato de acuerdo con la legislación vigente para la eliminación y gestión de residuos.

DESCRIPCIÓN DE LOS SÍMBOLOS

El uso de símbolos en este manual pretende llamar la atención sobre posibles riesgos. Los símbolos de seguridad y las explicaciones que los acompañan deben entenderse completamente. Las advertencias en sí mismas no eliminan los riesgos y no pueden reemplazar las medidas correctas de prevención de accidentes..



Cumple con las regulaciones Europeas aplicables al producto.



El símbolo de clase II indica que el dispositivo tiene doble aislación. No debe estar conectado a tierra.



Los productos eléctricos no deben desecharse con la basura doméstica. Por favor, recíclelos en los puntos de recogida previstos a tal efecto. Póngase en contacto con las autoridades locales o con su distribuidor para obtener consejos sobre reciclaje.

1. ESPECIFICACIONES DEL DISPOSITIVO

- Display LED con botones touch
- 4 modos: Comfort, ECO. Anti-freeze, week timer
- Función de bloqueo
- Función anti-quemadura
- Función Ventana Abierta
- Calibración de temperatura
- Voltaje: 220 V ~ 50 Hz
- Tipo de aislamiento: II
- Grado de protección: IP24

Ítem N°	POTENCIA	Cantidad tubo horizontal	Dimensiones del producto		
			L(CM)	W(CM)	H(CM)
FLB.500	500W	2+2+4	55	5	81
FLB.750	750W	3+4+5	55	5	104

2. INFORMACIÓN GENERAL

Almacenamiento y mantenimiento:

Evite almacenar el aparato en lugares con riesgo de congelación. Proteger de las heladas.

Desembale el dispositivo con cuidado y póngelo sobre los esquineros de poliestireno o un soporte blando para evitar daños.

El paquete contiene:

- El dispositivo
- Soportes para montaje en pared
- Instrucciones

Lea todas las instrucciones detenidamente antes de la instalación y el uso. Conservar para futuras consultas.

Instale y utilice el dispositivo como se describe en estas instrucciones únicamente.

Este manual no cubre todas las situaciones que puedan surgir. Se debe aplicar precaución y sentido común al instalar, operar y reparar el dispositivo.

Quedan expresamente prohibidas la modificación de las características de fábrica del dispositivo y la retirada de cualquier componente fijo, incluidas las tapas y/o la rotación del dispositivo de control de cualquier forma.

Asegúrese de que el equipo esté completo y sin daños. Si el dispositivo está dañado, no lo use y comuníquese con su distribuidor local o con un profesional calificado.

3. POSICIONAMIENTO E INSTALACIÓN

ADVERTENCIA:

- Este dispositivo está diseñado solo para secar toallas mojadas con agua. No debe utilizarse para otros fines. El equipo debe utilizarse montado permanentemente en una pared como se describe en las instrucciones.
- En baños (con bañera o ducha), instale el toallero fuera del volumen 1, mostrado en figura 1.
- El dispositivo debe instalarse de tal manera que el interruptor, los controles electrónicos y otros dispositivos de control no puedan ser tocados por alguien en el baño o la ducha. Los controles electrónicos y otros dispositivos de control deben estar siempre en el volumen 3, mostrado en figura 1. El dispositivo no debe estar conectado con un enchufe.



FIGURA N° 1

¡ADVERTENCIA! Antes de poner en marcha el producto, asegúrese de que esté correctamente fijado a la pared. Si el producto no está nivelado, pueden ocurrir problemas.

3.1 Montaje en pared:

Los tornillos y tarugos suministrados son adecuados para paredes sólidas. Para todos los demás tipos de pared, utilice tornillos y tarugos adecuados. Asegúrese de que los tornillos y anclajes incluidos en el paquete de montaje sean adecuados para el tipo de pared en la que está montando el dispositivo. En caso de duda, póngase en contacto con un profesional cualificado o con su distribuidor local.

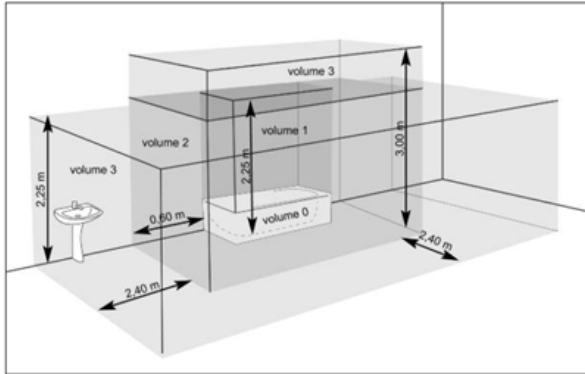
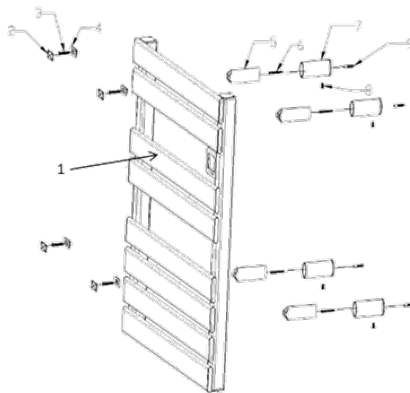

N°	Imagen	Nombre	Cantidad
1		Producto	1
2		Pieza de soporte	4
3		Tornillo	4
4		Pieza de soporte	4
5		Pieza de soporte	4
6		Tornillo	4
7		Pieza de soporte	4
8		Tornillo	4
9		Tarugo	4

1. La distancia mínima recomendada entre la parte inferior y el suelo es de 600 mm.
2. Con un lápiz, marque los cuatro agujeros en la pared, como se muestra modelo FLB.500 y modelo FLB.750, taladre e inserte el tarugo 9.
3. Fije la pieza 7 usando el tornillo 6.
4. Inserte la pieza 5 en la pieza 7 y fíjelas usando el tornillo 8. La longitud es ajustable.
5. Fije la parte superior del secador de toallas, insértela entre la pieza 5 y la pieza 4, luego fíjelas usando el tornillo 3. Finalmente cubrir con la pieza 2.
6. Para fijar la parte inferior del secador de toallas, repetir pasos.

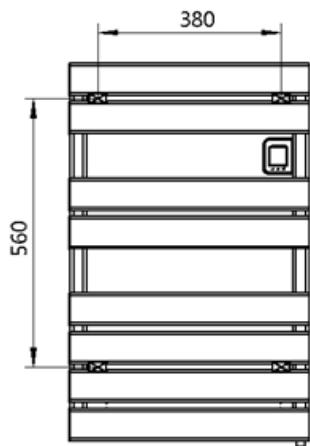

FLB.500

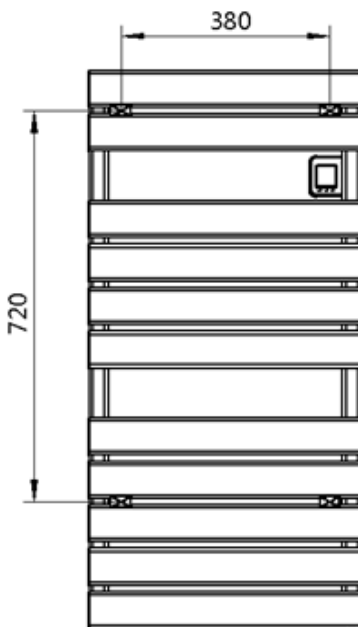

FLB.750

3.2 Conexiones eléctricas:

- Se recomienda que el dispositivo sea instalado por un profesional cualificado.
- El dispositivo debe instalarse de conformidad con la legislación nacional que regula los equipos e instalaciones eléctricas. Cuando el equipo esté instalado, apague la alimentación eléctrica.
- El dispositivo requiere una fuente de alimentación de 220V ~ 50Hz.
- Asegúrese de que la línea eléctrica fija esté equipada con un interruptor de desconexión que permita desconectar completamente el dispositivo de la red eléctrica doméstica, incluido el cable piloto, cuando esté presente, de acuerdo con las reglas de cableado.
- Si el aparato está instalado en un baño, la línea eléctrica debe estar equipada con un RCD (dispositivo de protección contra corriente residual de alta sensibilidad) de 30mA.
- La línea de alimentación debe estar protegida por el mismo dispositivo de protección diferencial. Los aparatos conectados permanentemente deben conectarse mediante un bloque conector colocado dentro de una caja de conexiones adecuada. Al instalar el electrodoméstico en habitaciones húmedas (cocina, baño), el punto de conexión con la red doméstica debe estar al menos a 25 cm del piso.
- Asegúrese de que el cable de alimentación no pueda entrar en contacto de ninguna manera con la superficie del dispositivo.

4. REGULACIÓN Y FUNCIONAMIENTO

El dispositivo está diseñado para calentar habitaciones. Algunas partes de este producto pueden calentarse mucho y causar quemaduras. Debe prestarse especial atención cuando hay niños y personas vulnerables.

Mantenga materiales combustibles, inflamables o presurizados (por ejemplo, latas de pulverización, extintores de incendios) al menos a 50cm del aparato. No vaporizar ningún tipo de sustancia en la superficie del dispositivo.

Nunca toque el dispositivo con las manos o los pies húmedos o mojados.

No moje la unidad de control digital con agua u otros fluidos. Si esto ocurre, desconecte el dispositivo de la fuente de alimentación y deje que se seque completamente.

4.1 Control:

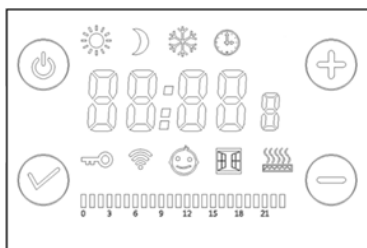

	Botón de encendido/apagado
	Botón Modo
	Botón de aumentar
	Botón de disminuir

	Tiempo
	Semana
	Modo Comfort
	Modo ECO
	Modo Anti-freeze
	Temporizador semanal
	Anti-quemadura
	WiFi
	Ventana Abierta
	Bloqueo
	Calefacción
	Tabla de tiempo

Confort: Muestra la temperatura fijada en modo Confort, rango de 7-30°C, ícono encendido.

ECO: Muestra la temperatura fijada en modo ECO, rango de 7-30°C, ícono encendido.

Anticongelante: Muestra la temperatura fijada en modo anticongelante, la temperatura es de 7°C, ícono encendido.

Temporizador: Muestra la hora actual, ícono encendido.

Función ventana abierta: Si la temperatura baja 2°C en 5 minutos, la función de ventana abierta se iniciará automáticamente.

Calefacción: Cuando está activa, muestra el ícono

4.2 Funcionamiento:

Conecte la fuente de alimentación y encienda el interruptor en la parte posterior del dispositivo, luego el dispositivo entrará en modo de espera.

Presione para encender el dispositivo y entrará en el estado predeterminado de fábrica como el primer uso.



Estado predeterminado de fábrica:

- Modo Comfort, ajuste de temperatura 19°C
- Día de la semana: 1 (lunes); Hora: 12:00 (hora: minuto)





4.2.1 Modos de Funcionamiento

Presione  para seleccionar el modo Comfort, ECO, Anti-freeze y Temporizador semanal.

Modo COMFORT:

La configuración predeterminada es 19°C, y presione el botón  o  para ajustar la temperatura. El rango de configuración es de 5 a 30°C y cada cambio es de 0,5°C.

Modo ECO:

La configuración predeterminada es 15,5°C, y presione el botón  o  para ajustar la temperatura. El rango de configuración es de 5 a 30°C y cada   es de 0,5°C. Tenga en cuenta que la temperatura de configuración ECO no puede ser superior a la de confort.

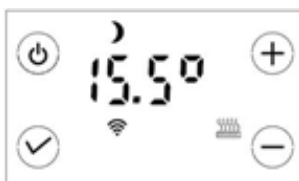

Modo Anti-Freeze:

La configuración predeterminada es 7°C, y la temperatura configurada no puede ser modificada.







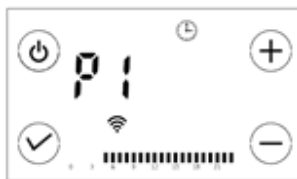



Modo Temporizador Semanal:





- La configuración predeterminada es 12:00, Lunes y se ejecuta como P1.
- Hay 7 programas preestablecidos: P1, P2 ... P7, y P1 es lunes, P2 es martes ... P7 es domingo. La configuración predeterminada de los 7 programas preestablecidos es la misma: de 00:00 a 04:59 en modo ECO, y todos los otros tiempo se ejecutan en modo Comfort.
- La hora, el día de la semana y los 7 programas de preconfiguración son los siguientes:















• La hora, el día de la semana y los 7 programas de preconfiguración son los siguientes:

1. Presione  para seleccionar el modo Temporizador Semanal , presiona y mantén  por 3 segundos, parpadea la hora (display 1), presione  o  para establecer la hora.

2. Presione  de nuevo, parpadea el minuto (display 2), presione  o  para establecer los minutos.

3. Presione  de nuevo, parpadea el día de la semana (display 3), presione  o  para establecer los días de la semana. Si no necesita modificar los 7 programas predeterminados, presione  hasta salir a la página principal.

4. Las modificaciones del programa de 7 preconfiguraciones: Después de configurar el día de la semana, presione , ingrese a P1 (display 4), presione y mantenga presionado  durante 3 segundos (display 5), presione  o  para ajustar,  es Comfort (símbolo ) y  es ECO (en blanco). Cada presión del botón es de una hora, hasta las 23 horas. Presione  nuevamente e ingrese a P2, y repita todas las configuraciones hasta que se modifiquen los 7 programas preestablecidos, luego presione  hasta salir a la página principal.

5. Ejemplo de estado de funcionamiento (pantalla 6): el símbolo  significa que está funcionando en el modo de temporizador semanal. La flecha roja muestra que se está ejecutando el modo Comfort y la flecha verde muestra que se está ejecutando el temporizador. Si está en modo Comfort, el símbolo  está 3 segundos encendido y 1 segundo apagado. Si está en modo ECO, el símbolo  está 1 segundo encendido y 3 segundos apagado. El símbolo de calefacción  se mostrará en la pantalla si está calentando.

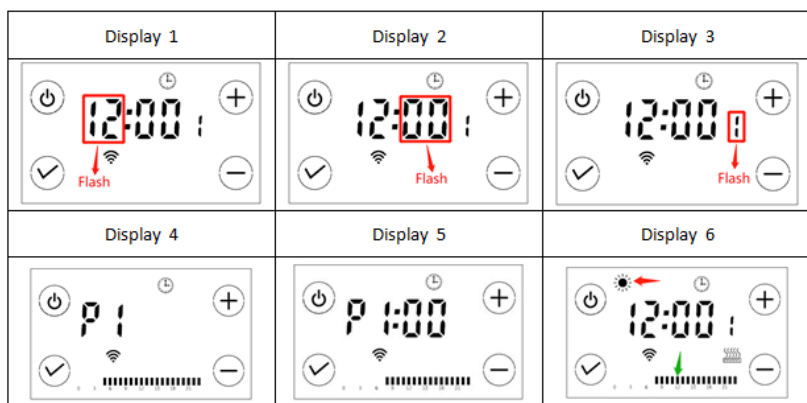

Modo Bloqueo:

Presione **+** y **-** al mismo tiempo por 3 segundos para bloquear el dispositivo.
Presione **+** y **-** al mismo tiempo por 3 segundos para desbloquear el dispositivo.

Calibración de Temperatura, función Ventana Abierta, Función anti-quemadura y configuración de encendido/apagado de WiFi:

En el modo Stand-by, presione y mantenga **+** por 10 segundos; entonces seleccione la temperatura de calibración (F0), función ventana abierta (F1), función anti-quemadura (F2), encendido/apagado de WiFi (F3), mediante presionar **✓**

• **Temperatura de calibración:** La configuración predeterminada es -2°C . Presione **+** o **-** para configurar, y el rango de configuración es de -5°C a 5°C .

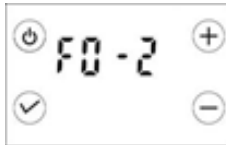

• **Función Ventana Abierta:**

1. La configuración predeterminada es "apagado". Presione **+** o **-** para configurar el tiempo de la función de ventana abierta: Apagado (00), 60 minutos y 90 minutos.



2. Cuando la función ventana abierta está "encendida", entonces, si abre una ventana ampliamente en el espacio donde se encuentra el dispositivo, un sensor detectará la fuerte caída de temperatura. Si desciende 2°C en 5 minutos, significa que se inicia la función de ventana abierta y el dispositivo entrará en modo anticongelante y mostrará el símbolo  en la pantalla.

3. El dispositivo se vuelve a encender automáticamente después de 60 o 90 minutos (según su configuración), sin embargo, puede volver a encender el dispositivo manualmente antes de 60 o 90 minutos presionando **+**

● **Función anti-quemadura:**

La configuración predeterminada es "apagado" (off). Presione **+** o **-** para establecer el grado de temperatura, el rango de configuración es 40, 45, 50, 55 y 60°C. Si la temperatura de la superficie del dispositivo alcanza la temperatura establecida, dejará de calentar y mostrará el símbolo ☺ en la pantalla.

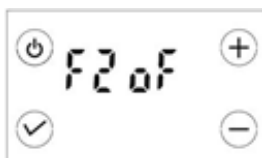

● **Encender/Apagar función WiFi:**

La configuración predeterminada es "encendido" (on). Presione **+** o **-** para establecer encendido/apagado (on/off).



● **Función de Memoria:**

El dispositivo posee una función de memoria en caso de que la fuente de alimentación se corte y vuelva:

1. Si el dispositivo no se conectó a la red wifi, la hora se restablece a las 12:00 y las otras configuraciones se reiniciarán a la última función utilizada antes de cortar.
2. Si el dispositivo está conectado a la red wifi, todas las configuraciones tienen memoria, y la hora se mantendrá igual que la hora del teléfono móvil asociado después de que se vuelva a encender.

Restablecer a los valores predeterminados de fábrica:

En estado de espera, mantenga presionado  durante 10 segundos.

5. INSTRUCCIONES FUNCIÓN WIFI



Utilice la ANWO Home App para iOS o Android. Busque y descargue la aplicación desde Apple Store o Google Play.

Al conectar su calentador WiFi con el dispositivo iOS / Android, usted podrá controlar lo siguiente:

- Encender / Apagar
- Establecer modos de funcionamiento: Confort/ECO/Anticongelante/Boost
- Establecer programas semanales
- Establecer temperatura
- Establecer grupos (poner calentadores en una zona)
- Compartir el calentador con otras personas

6. CONEXIÓN WIFI:

Conéctese a la fuente de alimentación y encienda el equipo con el botón de encendido, este entrará en modo de espera. Tenga en cuenta que el símbolo de WiFi  parpadeará en este momento.

En el modo de espera, mantenga presionado el botón  por 3 segundos, luego, el símbolo de WiFi  dejará de parpadear, en la pantalla aparecerá:

- Ahora podrá utilizar la aplicación ANWO Home app para conectar su producto.
- Abrir la app ANWO Home app, aparecerá un mensaje para pedirle que agregue este producto automáticamente (la función Bluetooth del teléfono debe estar activada para reconocer el dispositivo), luego siga las instrucciones de la APP paso a paso. Si no reconoce el dispositivo en forma automática, puede agregar el producto de forma manual, seleccionando "Dispositivo ANWO".
- Luego siga las instrucciones de la APP paso a paso.

Si la conexión es exitosa, la pantalla muestra:

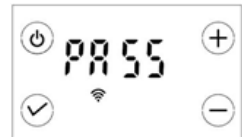

Si la conexión falla, la pantalla muestra:



7. MANTENIMIENTO Y LIMPIEZA

Si surgen problemas técnicos, póngase en contacto con un profesional cualificado (reconocido o autorizado por el distribuidor o fabricante) o con su distribuidor local.

Todas las operaciones en el equipo deben ser realizadas por un profesional cualificado, que antes de realizar el mantenimiento debe asegurarse de que el dispositivo esté apagado, frío y desconectado de la red doméstica.

Antes de limpiar, apague siempre el dispositivo y desconéctelo de la fuente de alimentación eléctrica.

Para limpiar, simplemente limpie con un paño suave y húmedo y detergente neutro. Nunca use productos de limpieza o disolventes abrasivos o corrosivos.

Para mantener la eficiencia, retire el polvo de la superficie del aparato al menos dos veces al año con una aspiradora.

8. RECICLAJE

El icono del cubo de basura indica que el producto debe clasificarse. Debe reciclarse de acuerdo con las regulaciones ambientales locales para los residuos. Al clasificar los productos que llevan este símbolo, ayudará a reducir el volumen de residuos incinerados o enterrados, y a reducir cualquier impacto negativo en la salud humana y el medio ambiente.

El icono del cubo de basura colocado en el producto o en su embalaje indica que el producto no debe procesarse con los residuos domésticos. Debe llevarse a un punto de recogida de residuos eléctricos y electrónicos para su reciclaje y eliminación. Al garantizar la eliminación adecuada de este producto, también ayuda a prevenir posibles consecuencias negativas para el medio ambiente y la salud humana. El reciclaje de materiales ayuda a preservar nuestros recursos naturales. Para obtener más información sobre el reciclaje de este producto, comuníquese con su municipio.





ESPECIALISTAS EN CLIMATIZACIÓN

RED DE SUCURSALES

- Casa Matriz

Av. Presidente Eduardo Frei Montalva 17.001, Colina.

- Sucursal La Serena

Av. La Cantera 655, Coquimbo.

- Sucursal La Reina

La Forja 8731, Parque Industrial La Reina, Santiago.

- Sucursal Viña del Mar

Variante Torquemada 340, (Camino Quillota), Viña del Mar.

- Sucursal Talca

Calle de Servicio 21 Oriente N°30, Ruta 5 Sur (Km256), Talca.

- Sucursal Concepción

Camino a Penco 3036-A, Galpón D-2, Concepción.

- Sucursal Temuco

Camino al Aeropuerto Maquehue s/n, Temuco.

- Sucursal Puerto Montt

Ruta V-505, KM 3.5, Camino a Alerce, Puerto Montt.

anwo.cl

